

## Otros Equipos Industriales

- Intercambiadores de calor

Diseñamos y fabricamos intercambiadores de calor en diferentes calidades de aceros al carbono e inoxidables.

Nuestros equipos intercambiadores son **diseñados en función de las necesidades** y especificaciones de cada cliente, fabricados para ofrecer siempre un servicio óptimo.

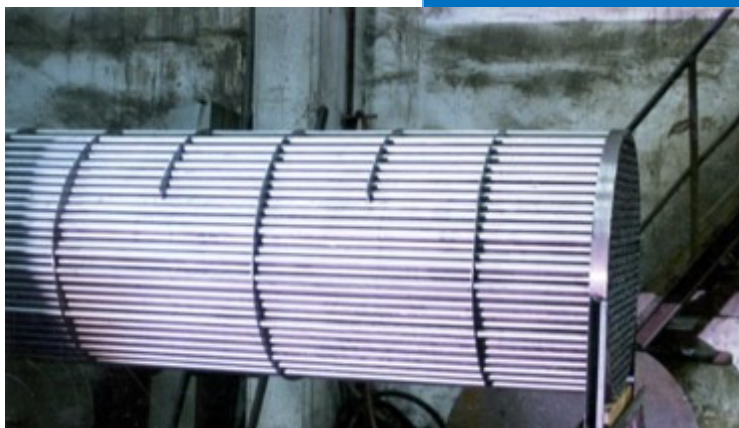
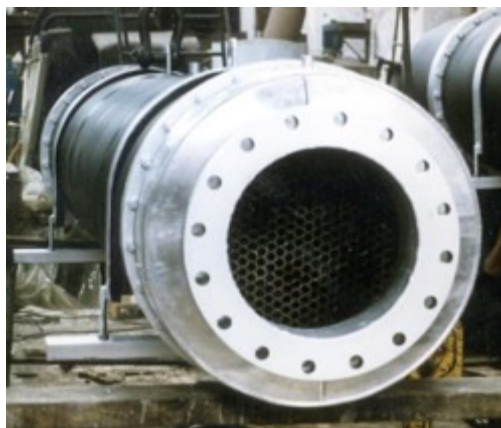
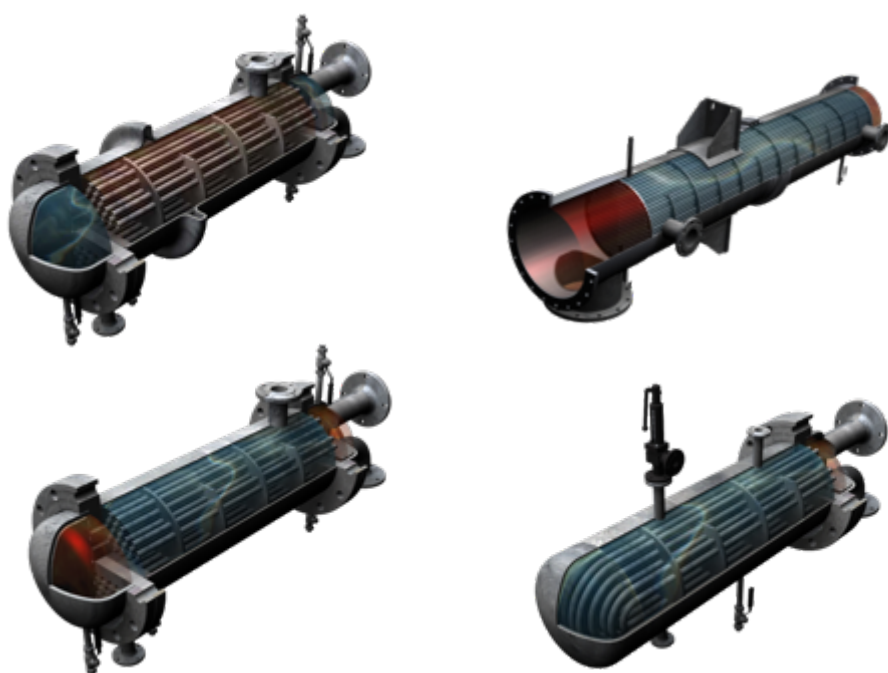

Si está interesado en instalar un equipamiento similar a este no dude en ponerse en contacto con nosotros a través del apartado **Presupuestos** de nuestra página web: [www.bmt-boilers.com](http://www.bmt-boilers.com) o enviando un correo electrónico a [info@bmt-boilers.com](mailto:info@bmt-boilers.com)



Esquema General Intercambiador

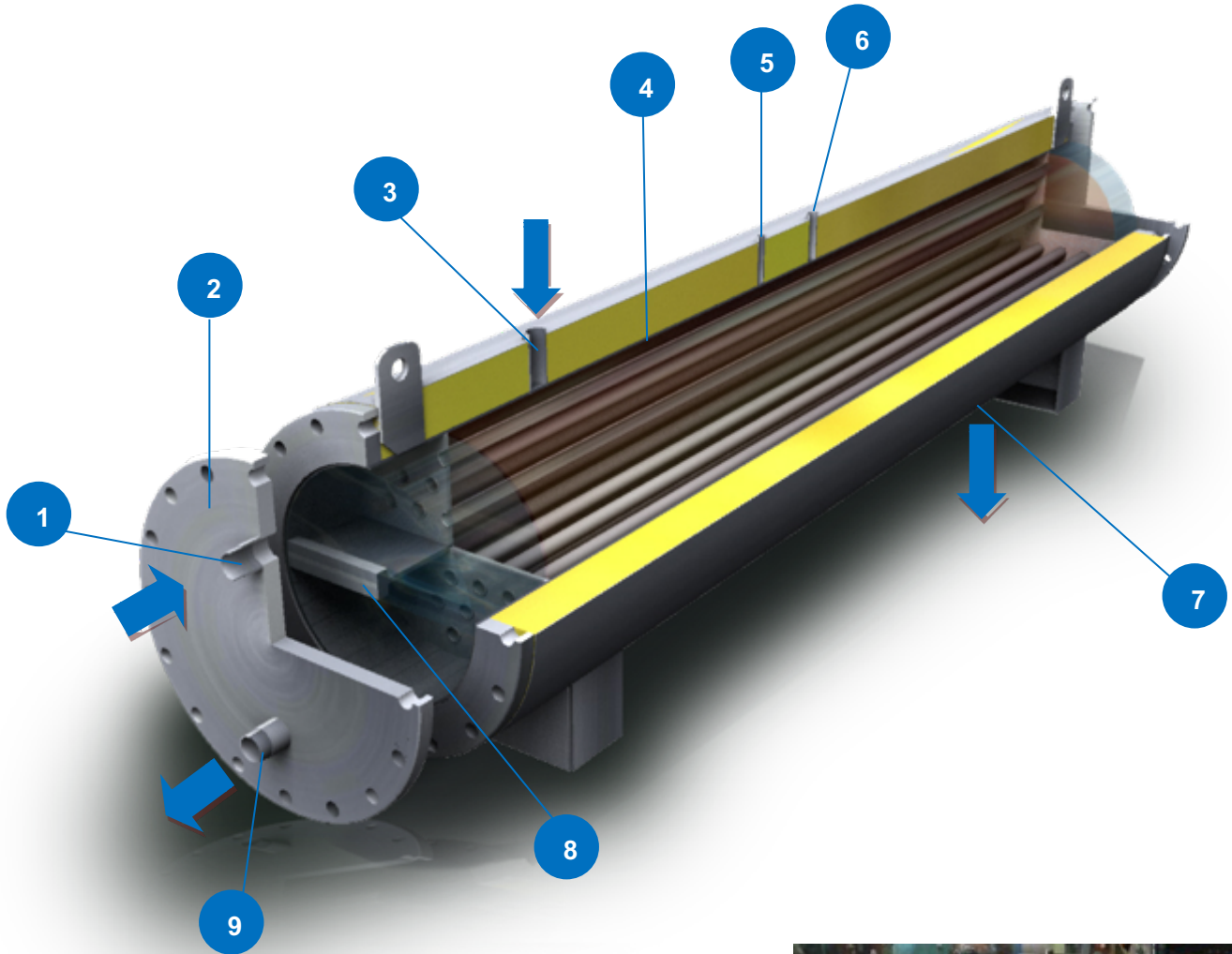



LEYENDA

1. Entrada circuito calentamiento
2. Brida cabezal
3. Entrada circuito calentado
4. Envoltente
5. Válvula de seguridad
6. Manómetro
7. Salida circuito calentamiento
8. Mamparo
9. Salida circuito calentado

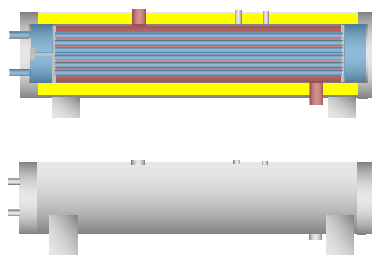
ESQUEMA SECCIÓN EQUIPO



-  Circuito Calentado o Sobrecalentado
-  Circuito de Calentamiento

APROVECHAMIENTO DE CONDUCCIONES CALENTADAS O SOBRECALENTADAS

